

Konzept

Erweiterung Züriserie.ch auf nationale Ebene, später auf internationale Ebene

AB 2016/2017

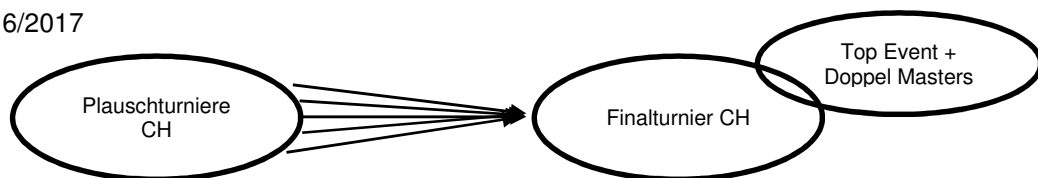
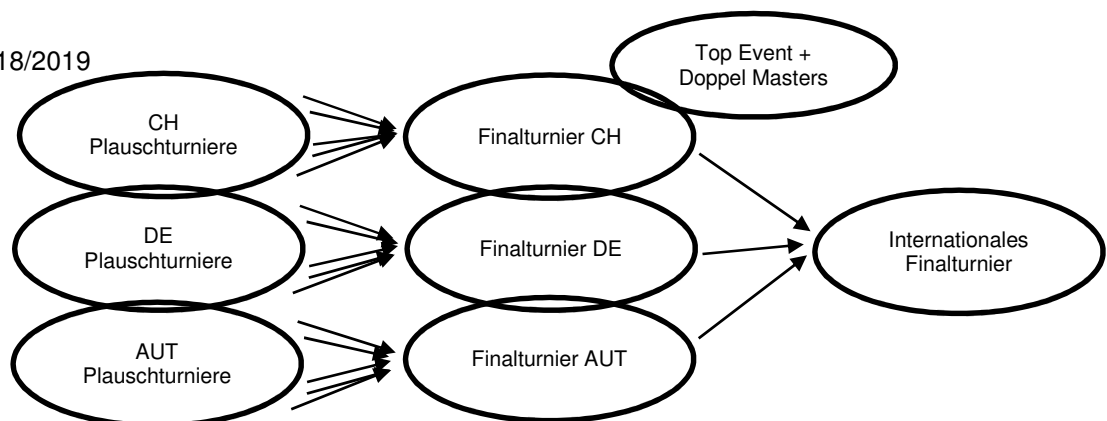

AB 2018/2019



Verfasser Konzept:

SQUASHevents.ch, Diego Staub, 23.05.2016

Inhaltsverzeichnis

AUSGANGSLAGE, IST-ZUSTAND & AUSBLICK	3
VISION AB 2018	4
ZIEL DES KONZEPTS	4
AUFTRITT	4
WERTUNG DER SERIE	5
BEKANNTMACHUNG & KOMMUNIKATION	5
AUFWAND, KOSTEN & FINANZIERUNG	5
GEDANKE ZU SPONSORING UND PARTNERSCHAFTEN	7
PFLICHTEN & TODO'S FÜR ORGANISATOR	8
WIE WEITER?	8
KONTAKT	8

Ausgangslage, IST-Zustand & Ausblick

Eine Zwischenbeurteilung der letztes Jahr gegründeten **Züri Plausch Serie** (www.zueriserie.ch) fällt sehr positiv aus. An den ersten 28 Events der Saison 15/16 gab es 573 Teilnahmen, was einen Schnitt von 20.5 Teilnehmer pro Turnier ergibt. Auch die neuen Turnierorganisatoren können mit den Teilnehmerzahlen sehr zufrieden sein.

Für Ende Saison werden an den insgesamt **41 Events rund 650 Teilnehmer** prognostiziert. Für kommende Saison wird es für die Züri Plausch Serie bereits einen neuen Austragungsort geben. Winterthur wird ebenfalls Plauschturniere für die Züri Plausch Serie austragen.

Schweizweit gesehen gibt es weiterhin ein grosses Potential im Bereich von Plauschturnieren. Die Region Bern hat in den letzten Monaten stark expandiert und arbeitet näher mit Squash Romandie zusammen.

Schätzungen ergeben, dass in dieser **Saison 15/16 schweizweit rund 80 Plauschturniere mit rund 1500 Teilnehmern** stattfinden. Mit einem guten und langfristigen Projekt können diese Zahlen stark anwachsen. *SQUASHEvents.ch schätzt, dass bis in 5 Jahren pro Saison rund 120-140 Plauschturniere mit bis zu 4200 Teilnehmern angeboten werden können.*

An folgenden Orten sollen Plauschevents stattfinden:

Region Nordwestschweiz

- Allschwil, BL *neu*
- Burgdorf, BE *bereits funktionierende Serie „Bärenrunde“, 6 T/Jahr*
- Heimberg, BE *dito*
- Kehrsatz, BE *dito*
- *inkl. Region Romandie* *bereits stark im Breitensport*

Region Innerschweiz

- Cham, ZG *bereits 10 T/Jahr*
- Kriens, LU *bereits 6 T/Jahr*

Region Ostschweiz

- St. Gallen, SG *neu*
- Wil, SG *neu*
- Vaduz, FL *bereits 5-6 T/Jahr*
- Zizers, GR *neu*

Region Tessin

- Losone *neu*

Region Zürich

- Fällanden *bereits 10 T/Jahr*
- Langnau am Albis *bereits 10 T/Jahr*
- Schlieren *bereits 8 T/Jahr*
- Uster *bereits 8 T/Jahr*
- Winterthur/Ohringen *neu ab Sommer 2016, ca. 8-10 T/Jahr*

Ende Saison soll ein **Finalturnier** stattfinden. Die Bestplatzierten vom Ranking sichern sich die Startplätze für die **Plausch-Schweizermeisterschaft**.

Zusätzlich sollen am selben Tag noch 2 weitere Events mit Zuschauerinteresse stattfinden.

- 1) **Ein PRO-Turnier (Masters)**: Die CH-Profis qualifizieren sich über die „Swiss Squash Top Events“. Mittels diesen Events wird auch eine Rangliste erstellt und die besten 6 Spielern erhalten Ende Saison das Ticket für das Endturnier mit einem Preisgeld von ca. CHF 2'000.-.
- 2) **Doppel-Schweizermeisterschaft**: Teams können sich für diesen tollen Event einschreiben und um den CH-Meistertitel kämpfen.

Vision ab 2018

Die Serie hat sich in der Schweiz etabliert und jährlich nimmt die Anzahl der Teilnehmenden zu. Die Plätze vom Finalturnier sind heiss begehrt und die Hobbysquascher spielen sehr aktiv um am Finalturnier teilnehmen zu können.

Ab der Saison 2018/2019 soll die Plauschturnier-Serie erweitert werden. In Deutschland und Österreich sollen solche Events ebenfalls stattfinden. Am Ende der Saison findet dann ebenfalls ein Finalturnier in den Ländern statt und

Diese Serie bewegt ab der Saison 2018/2019 über 7'500 Squascher/-innen und ab der Saison 2020/2021 über 13'000 Squascher/-innen.

Ab der Saison 2020/2021 wird in Betracht gezogen, diese Serie auf weitere Länder auszuweiten.

Ziel des Konzepts

- Mit der neuen Plattform wird der Squash-Breitensport stark gefördert.
- SQUASHEvents.ch möchte mit diesem Konzept Partner finden, die das Vorhaben langfristig unterstützen.

Auftritt

Eine neue Plattform muss gestaltet werden. Vorbild für die neue schweizweite Serie ist das Birdie-Open aus dem Golfsport. Die neue Squashplattform soll ähnlich wie die Seite <http://birdie-open.com/> dargestellt werden.

Die **Namensgebung und das Logo** könnten so lauten:

Reservierte Web-Adressen:

www.racket-trophy.com

www.racket-trophy.ch, www.racket-trophy.de, www.racket-trophy.at

Alle Länder-Adressen werden auf die .com-Seite weitergeleitet.



Der **Sponsoring-Auftritt** auf der Website ist sehr wichtig. Je nach Wunsch der Sponsoring-Firmen, sollten auch Ihre Produkte verbreitet werden.

Eine **Offerte** für eine solche Erstellung einer Webpage wurde bereits eingeholt. Die Kosten belaufen für die Erstellung und Programmierung auf rund CHF 7'500.- bis CHF 10'000.-, danach gäbe es einen jährlichen Webpage-Aufwand von ca. CHF 5'000.- zu decken.

Folgende Kriterien muss die Seite enthalten:

- Profilerstellungen
- News-Bereich / Newsletter
- Turnierkalender mit Anmeldeöglichkeit
- Ranking
 - o National
 - o Regional
 - o Bildung eigener Gruppen
 - o Most Played
 - o Swiss Squash Top Players
- Turnierverarbeitung
- Sponsorenbereich
- Bereich für austragende Squashclubs/-organisatoren
- Über uns

Wertung der Serie

Jeder Spieler erhält

- pro Turnierteilnahme 1 Punkt
- pro gewonnenes Spiel 1 Punkt

Maximal erhalten Teilnehmende 6 Punkte pro Turnier.

Die Wertung sollte möglichst aktuell gehalten werden. D.h. ein Turnierorganisator gibt die Resultate ein, der Administrator kann das Turnier freigeben und das Ranking wird aktualisiert.

Bekanntmachung & Kommunikation

Das neue Portal wird auf diesen bereits bestehenden Plattformen publiziert:

- SQUASHEvents.ch
- Squash.ch
- Squashromandie.ch
- Zuerichsquash.ch
- Auf allen Pages und Centern der Turnierorganisatoren

Weitere **Marketingmassnahmen** sind die Verbreitung von Promomaterial (T-Shirts, Griffbänder, etc.). In jedem Center soll auch ein Banner oder Plakat stehen. Ebenso sollen 5 Promoter gesucht werden, die diese Serie in Centern schmackhaft machen.

Aufwand, Kosten & Finanzierung

In den folgenden Tabellen wird die **finanzielle Situation über 5 Jahre** dargestellt. Bei der ersten Tabelle sind die Prognostizierten Zahlen ohne Ausbau der Serie, auf der 2. Tabelle

Budget Nationale Serie (ohne Ausbau)	Jahr 2016/17	17/18	18/19	19/20	20/21
Ausgaben					
Webpage					
Webpageerstellung (Offerte toweb)	10000				
Webpage ab Jahr 2 (Offerte toweb)		5000	5000	5000	5000
Administration/Promoter					
Administration, inkl. Spesen	15000	16500	18000	19500	21000 <i>Startet als ca. 20%-25%-Job,</i>
Spesen Promoter	3000	3000	3000	3000	3000 <i>falls genügend Spons.</i>
Diverses/Marketing					
Banner (8x)	2400	2400	2400	2400	2400
Sitzwürfel (20x), o. ä.	3000	3000	3000	3000	3000
Promoartikel	5000	2500	1500	1500	1500
Print&Web-Marketing	2500	2500	1500	1500	1500
Events					
Jahres-End-Turnier AM	2000	2000	2000	2000	2000
Jahres-End-Turnier PRO	3500	3500	3500	3500	3500 <i>nur falls Budget es zulässt</i>
Erträge					
Sponsorings	30000	30000	30000	30000	30000
Organisatoren	4400	6000	7200	8000	9000
Promos/Partner	5000	5000	5000	5000	5000
Sports Heart	?				
Swiss Los von austragenden Kantonen	?	?	?	?	?
Erfolg					
fortlaufen	-7000	600	2300	1600	1100
	-7000	-6400	-4100	-2500	-1400
prognostizierte Teilnehmer pro Jahr	2200	3000	3600	4000	4500

Budget Nationale Serie (mit Ausbau)	Jahr 2016/17	17/18	18/19	19/20	20/21
Ausgaben					
<i>Ausbau (!)</i>					
Webpage					
Webpageerstellung (Offerte toweb)	10000		5000		
Webpage ab Jahr 2 (Offerte toweb)		5000	6500	6500	6500
Administration/Promoter					
Administration, inkl. Spesen	15000	16500	23000	26000	29000
Spesen Promoter	3000	3000	6000	6000	6000
Diverses/Marketing					
Banner	2400	2400	7200	7200	7200
Sitzwürfel, o. ä.	3000	3000	7500	7500	7500
Promoartikel	5000	2500	10000	10000	10000
Print&Web-Marketing	2500	2500	7500	7500	5000
Events					
CH-Final	2000	2000	2000	2000	2000
DE-Final			2000	2000	2000
AUT-Final			2000	2000	2000
INT-Final			5000	5000	5000
Jahres-End-Turnier PRO (nur CH)	3500	3500	3500	3500	3500 <i>nur falls Budget es zulässt</i>
Erträge					
Sponsorings	30000	30000	66000	66000	66000
Organisatoren	4400	6000	15200	20000	27000
Promos/Partner	5000	5000	5000	5000	5000
Sports Heart	?				
Swiss Los von austragenden Kantonen	?	?	?	?	?
Erfolg					
fortlaufen	-7000	600	-1000	5800	12300
prognostizierte Teilnehmer pro Jahr	2200	3000	7600	10000	13500

Administration / Promoter

Die entstehende Arbeit für die Serie soll entschädigt werden. Es wird ca. einen 20 – 25% Job prognostiziert – Tendenz steigend.

Ebenfalls werden Promoter aktiv in Centern/Clubs Werbung machen. Für den Reise- & Zeitaufwand wird ebenfalls ein Betrag budgetiert.

Diverses / Marketing

Je nach Sponsorings kann sich dieser Betrag noch ändern. Unser Ziel ist es, die neue Serie mittels Promomaterial in Centern/Clubs bekannt zu machen.

Während den Events sollen z. B. Banner und Sitzwürfel in den Centern als „Eye-Catcher“ herum stehen.

Eventausgaben

Am Ende der Saison wird ein **Finalturnier veranstaltet (Plausch-Schweizermeisterschaft)**. Die besten Spieler der Serie erhalten ein Gratisticket für diesen Anlass.

Gleichzeitig soll auch was für die **Top-Cracks** der Schweiz stattfinden. Eine Wertung der „**Swiss Squash Top Events**“ soll erstellt werden, wobei die besten 6 Spieler am selben Tag um ein Preisgeld von ca. CHF 2'000.- kämpfen.

Zusätzlich findet die **Doppel-Schweizermeisterschaft** statt.

Dieser Event soll im Sommer stattfinden und mit einem gesellschaftlichen Teil (Bsp. BBQ) verbunden werden. Weitere Erweiterungen mit diesem Event sind möglich, u.a. das Projekt „Squash Awards“ von SQUASHEvents.ch.

Diese nationale Serie soll auch marketingtechnisch stark promotet werden. In den ersten 2 Jahren sind die Beträge aufgrund Werbematerialerstellung höher.

Finanzierung

Auf Ertragsseite müssen mittelfristig pro Saison rund CHF 20'000 bis 30'000.- an Sponsoring-Gelder und ca. CHF 5'000.- an Promotionen eingenommen werden. Wie diese Beträge zusammenkommen spielt keine Rolle. Mehr als 4 Firmen sollen wenn möglich nicht involviert sein.

Die Organisatoren zahlen pro Teilnehmer CHF 2.00 als Aufwandsbeitrag.

Die Serie kann auch günstiger durchgeführt werden. Diverse Auslagen können gekürzt oder gar gestrichen werden. Um die Seriosität der Serie und die langfristige Ziele erreichen zu können, wird jedoch ein Sponsoringertrag von CHF 30'000.- angestrebt.

Die Webpage-Produktion startet, sobald die Kosten von CHF 10'000.- zur Erstellung fixiert sind.

Gedanke zu Sponsoring und Partnerschaften

Wir stellen uns folgende Partnerschaften vor.

Sponsoringfirmen (max 4)	Platin-Sponsor (Anzahl 3)	> CHF 10'000.-
	Brachen-Exklusivität, hervorragende Logoauftritte auf allen PR-Artikeln, hervorragende Präsenz auf Webpage, Auftritt auf offiziellen Textilien, Exklusiv-Mailings an alle Teilnehmer, 1 eigenes Squashturnier als Mitarbeiter oder Kundenanlass, Abgabe von Werbeartikel an Teilnehmer	
	Gold-Sponsor (Anzahl 6)	CHF 2'500.- bis CHF 9'999.-
	sehr gute Logoauftritte auf fast allen PR-Artikeln, sehr gute Präsenz auf Webpage, 2 Mailings / Jahr an alle Teilnehmer, Abgabe von Werbeartikel an Teilnehmer	
	Silber-Sponsor (max. Anzahl 15)	CHF 1'000.- bis CHF 2'499.-
gute Logoauftritte auf fast allen PR-Artikeln, Präsenz auf Webpage, 2 Mailings / Jahr an alle Teilnehmer, Abgabe von Werbeartikel an Teilnehmer.		
	Gönner/Supporter	< CHF 1'000.-
Erwähnung auf Gönnerliste (Verlinkung)		

Partner/Promotionen	Firmen stellen Produkte für den Weiterverkauf zur Verfügung. Warenwert (EP) CHF 5'000.-.
Textil-Sponsor	Stellt Textilien für öffentliche Auftritte zur Verfügung. Bekleidet die Promoter der Serie. Offeriert bedruckte Shirts für Verkauf an Teilnehmer oder Werbegeschenke.
Kantonale Sportverbände	Unterstützungsgelder, jährlich oder Einmalbeiträge
Swiss Squash	Bekanntmachung der Serie an die Mitglieder Publikationsorgan. Monetäre Unterstützung wenn möglich.
Zürich Squash	Zürich Squash sponsert die Preise für die Züri Plausch Serie, die ein Auszug aus der nationale Serie ist.
Sport Heart GmbH	Anfrage für Initialunterstützung (Einmaliger Betrag)
Gönner	freier Betrag

Pflichten & ToDo's für Organisator

Alle Turnierorganisatoren managen ihr Turnier selber und haben folgende Aufgaben.

- Turniererfassung auf dem Portal
- Resultateintragung
- Pflege von der „eigenen Auftrittsseite“
- Intensive lokale Vermarktung der neuen Serie

Den Turnierorganisator zahlt pro Teilnehmer CHF 2.00 an die Gesamtorganisation. Promotion und Auftritt auf dem Portal ist gratis.

Wie weiter?

- SQUASHEvents.ch sucht Partner, mögliche Sponsoren, die bereit sind dieses langfristige Projekt zu unterstützen.
- SQUASHEvents.ch nimmt mit diversen Austragungsorten Kontakt auf und beginnt diese Serie zu promoten.

Kontakt

Verantwortlich für diese Konzept ist:

SQUASHEvents.ch, Diego Staub, info@squashevents.ch, 079 542 76 11